

- D** Montage und Betriebsanleitung
- GB USA** Assembly and Operating Instructions
- F** Instructions de montage et d'utilisation
- E** Instrucciones de uso y montaje
- P** Instruções de montagem e modo de utilização
- I** Istruzioni di montaggio e d'uso



- PL** Instrukcja obsługi i montażu
- NL** Montage- en gebruiksaanwijzing
- S** Monterings- och bruksanvisning
- FIN** Asennus- ja käyttöohjeet
- H** Összeszerelési és használati útmutató
- GR** Μοντάζ και Οδηγία χρήσης

CHAMPIONS!

Stadlbauer Marketing + Vertrieb GmbH · Rennbahn Allee 1 · 5412 Puch / Salzburg · Austria · carrera-toys.com · carreraclub.com

62265

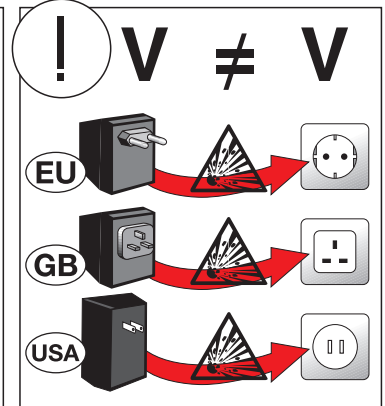
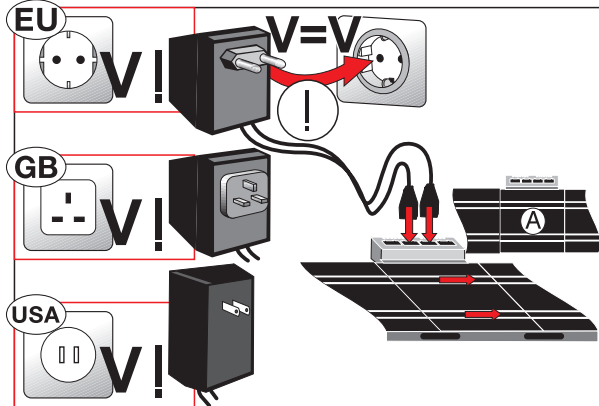
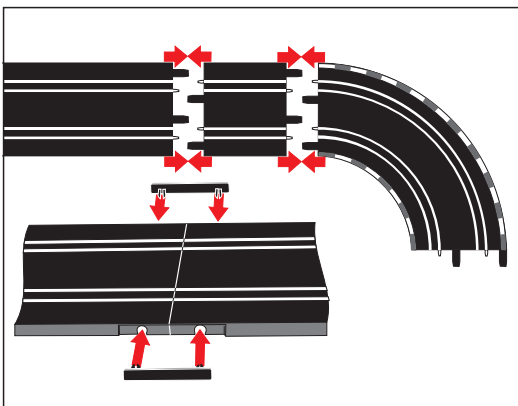
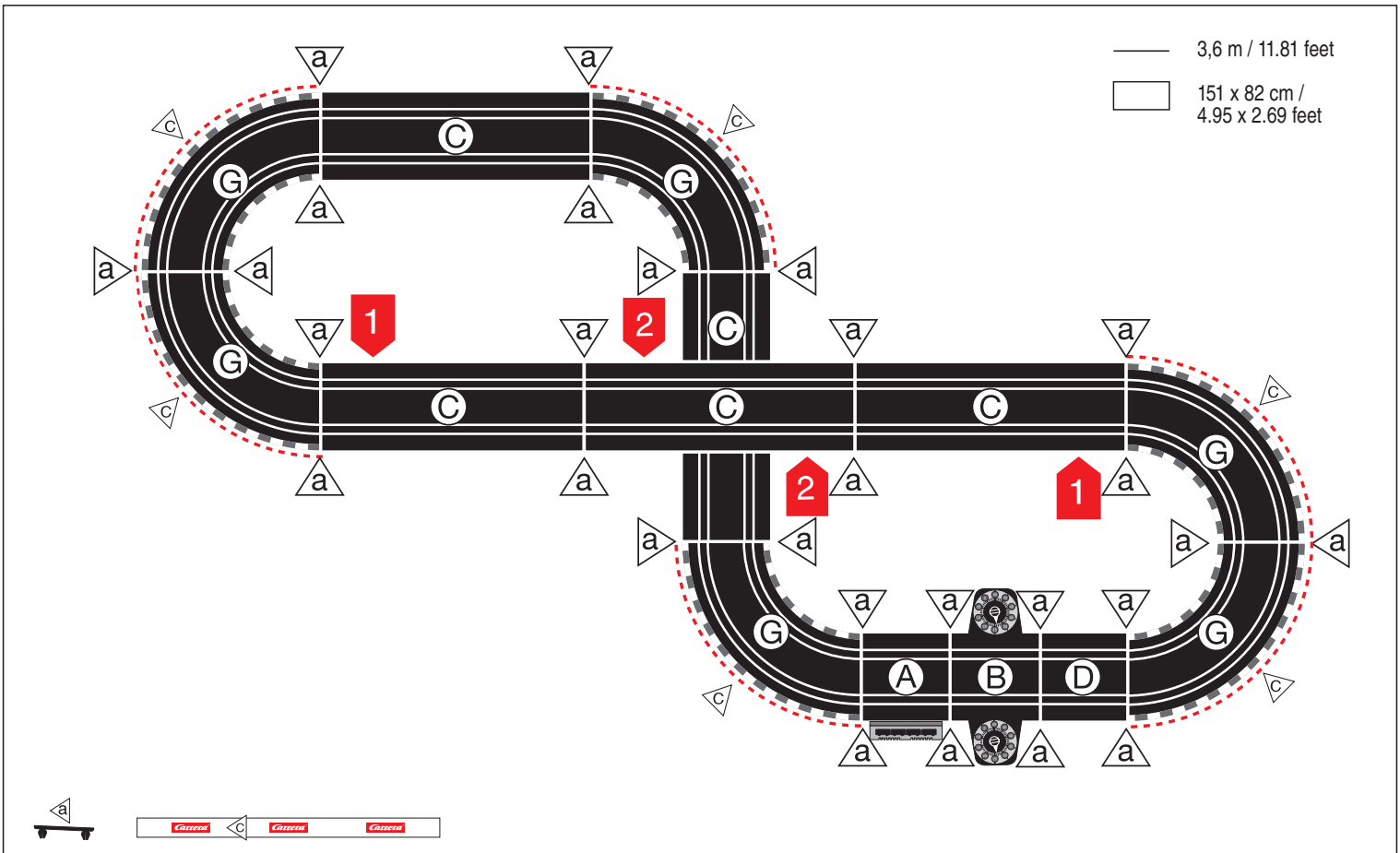
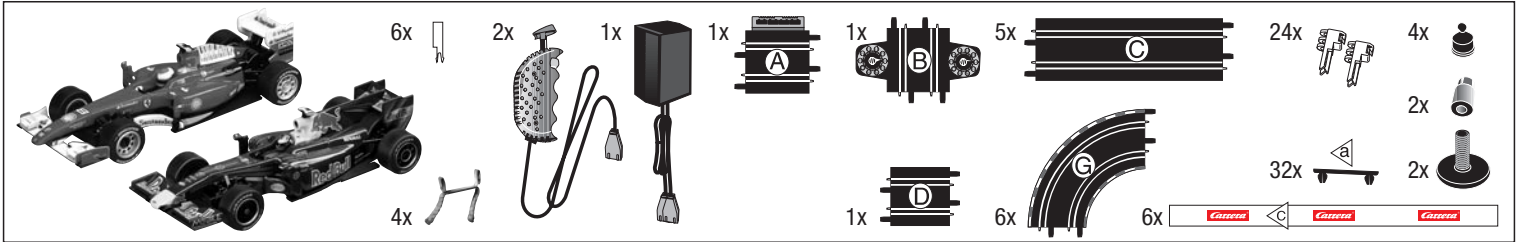

7.60.12.179.02

- D** Technische und designbedingte Änderungen vorbehalten.
- GB USA** Subject to technical and design-related changes.
- F** Sous réserve de modifications techniques ou de design.

- E** Se reserva el derecho de efectuar modificaciones técnicas y relacionadas con el diseño.
- P** Reservados os direitos de alterações técnicas e no design.
- I** Con riserva di modifiche tecniche e di design.

- PL** Zastrzegamy sobie możliwość zmian.
- NL** Technische en designgeboden afwijkingen voorbehouden.
- S** Med reservation för tekniska och designrelaterade ändringar.

- FIN** Oikeus tekniikan ja muotoilun aiheuttamiin muutoksiin pidätetään.
- H** Műszaki és konstrukciós változások előfordulhatnak.
- GR** Επιφύλαξη τεχνικών - σχεδιαστικών τροποποιήσεων.

WARNING:
CHOKING HAZARD- Small part
 Not for children under 3 years.

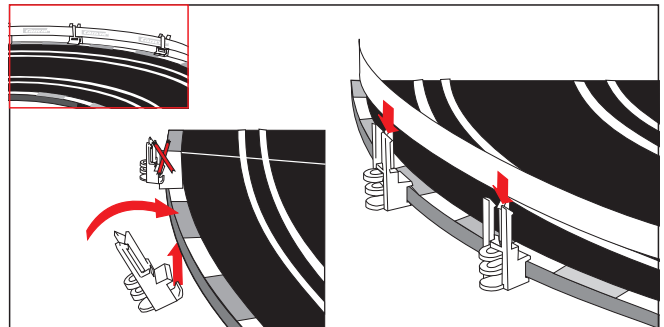
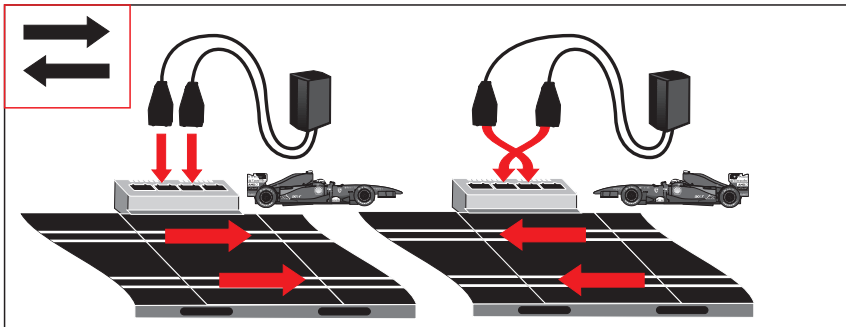
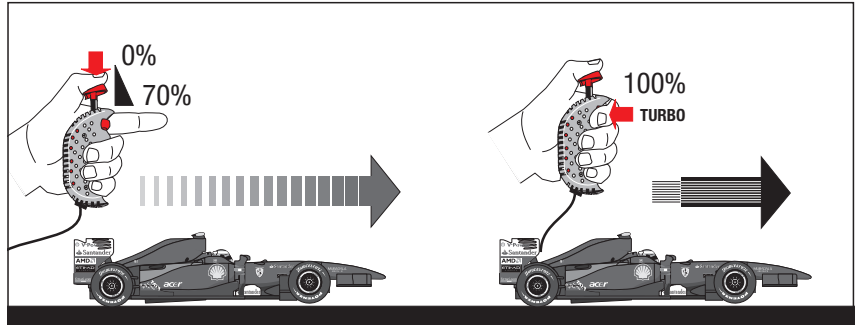
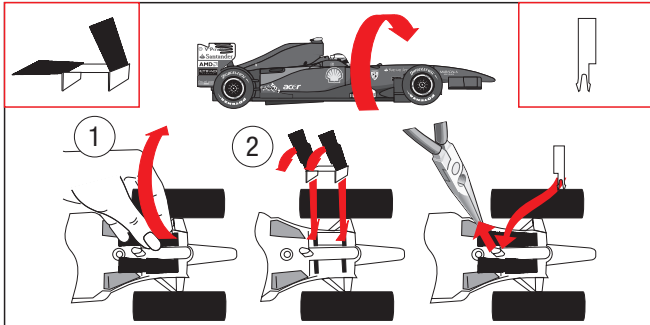
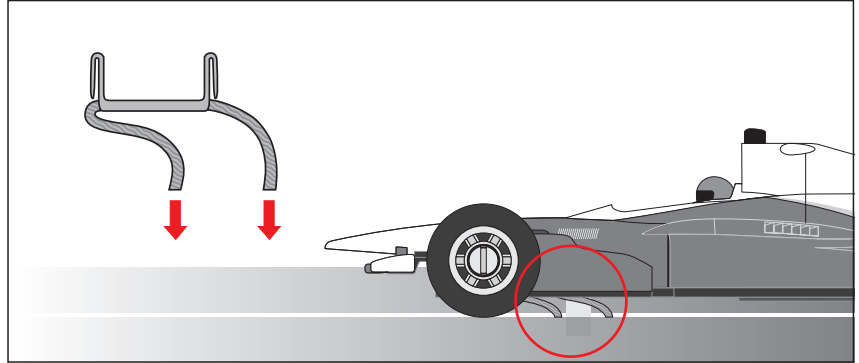
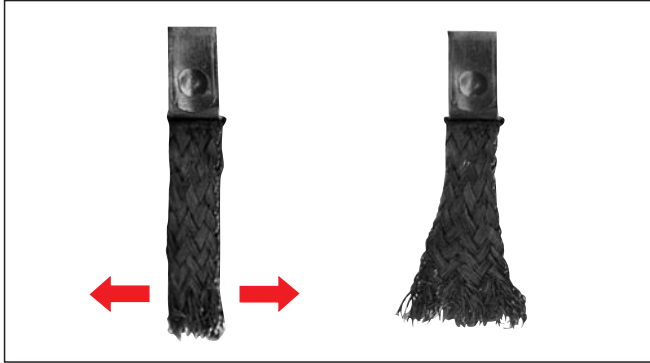
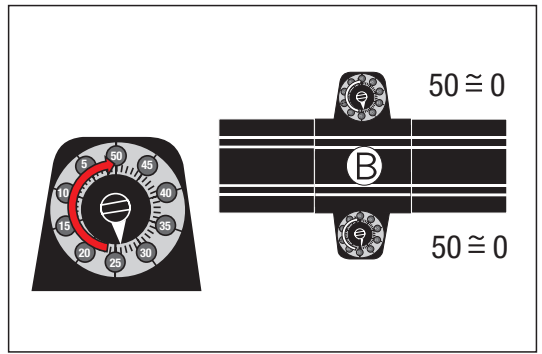
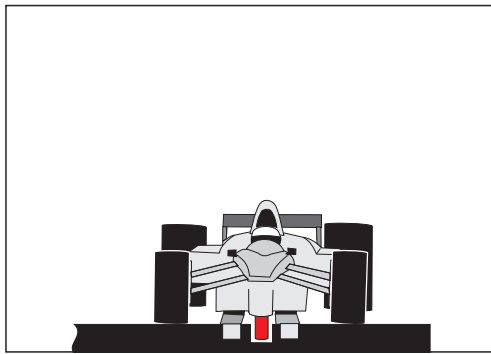
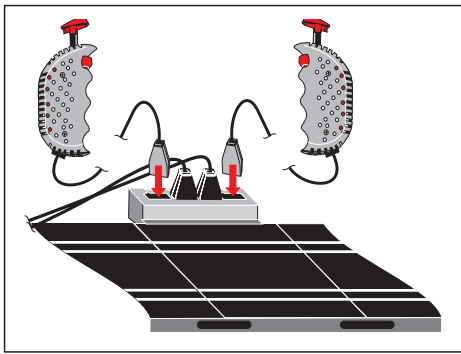

D

Die Bedienungsanleitung sorgfältig lesen und aufbewahren. Überprüfen den Inhalt des Kartons auf Vollständigkeit und eventuelle Transport-schäden.

Sicherheitshinweise:

ACHTUNG! Für Kinder unter 36 Monaten nicht geeignet. Erststickungs-gefahr wegen verschluckbarer Kleinteile.
Achtung: Funktionsbedingte Klemmgefahr. Verpackung aufbewahren, da sie wichtige Hinweise enthält.
Der Transformator ist kein Spielzeug. Die Anschlüsse des Trafos nicht kurzschließen.
ACHTUNG! Dieses Spielzeug enthält Magnete oder magnetische Be-standteile. Magnete, die im menschlichen Körper einander oder einen metallischen Gegenstand anziehen, können schwere oder tödliche Verletzungen verursachen. Ziehen Sie sofort einen Arzt zu Rate, wenn Magnete verschluckt oder eingeatmet wurden.

Hinweis an die Eltern:

Transformatoren und Netzgeräte für Spielzeuge sind nicht dazu geeig-net, als Spielzeuge benutzt zu werden. Die Benutzung dieser Produkte muss unter ständiger Überwachung der Eltern erfolgen.

Den Trafo regelmäßig auf Schäden an der Leitung, am Stecker oder am Gehäuse untersuchen. Spielzeug nur mit empfohlenen Transfor-matoren betreiben. Bei einem Schaden darf der Transformator nicht mehr verwendet werden. Die Rennbahn nur mit einem Transformator betreiben. Bei längeren Spielpausen wird empfohlen, den Transformator vom Stromnetz zu trennen. Gehäuse von Trafo und Geschwindig-keitsreglern nicht öffnen.

Die Bahn und Fahrzeuge sind regelmäßig auf Schäden an Leitungen, Steckern und Gehäusen zu überprüfen. Defekte Teile austauschen. Die Autorennbahn ist nicht für den Betrieb im Freien oder in Nass-räumen geeignet. Flüssigkeiten fernhalten.

Keine Metallteile auf die Bahn legen, um Kurzschlüsse zu vermeiden. Die Bahn nicht in unmittelbarer Nähe empfindlicher Gegenstände auf-stellen, da aus der Piste geschleuderte Fahrzeuge Beschädigungen verursachen können.

Teppichboden ist keine geeignete Aufbauunterlage.

Vor der Reinigung den Netzstecker ziehen. Keine Lösungsmittel oder Chemikalien zur Reinigung verwenden.
Bei Nichtgebrauch die Bahn staubgeschützt und trocken aufbewahren, am besten im Originalkarton.

Schleiferenden auffächern. Nur die Schleiferenden sollten die Fahrbahn berühren. Schleifer regelmäßig von Staub und Schmutz reinigen. Über-prüfe regelmäßig den Zustand der Schleifer, da schlecht eingestellte, bzw. verschmutzte Schleifer die Fahrleistung beeinträchtigen.

Fahrzeuge nicht bei laufendem Motor festhalten oder blockieren, da-durch kann es zu Überhitzung und Motorschäden kommen.

Die Fahrzeuge können durch zu schnelles Fahren von der Bahn ab-kommen. Dies ist keine Fehlfunktion der Fahrzeuge sondern wird durch zu schnelles Fahren verursacht. Deshalb unbedingt darauf achten, dass vor Kurven und im Looping (falls im Set enthalten) rechtzeitig die Geschwindigkeit reduziert wird.

Sollte die Strecke einen Looping enthalten, so sollte vor Verlassen des Loopings der Turbo Knopf am Handregler losgelassen werden, damit das Fahrzeug nach dem Looping nicht zu schnell ist (s. Seite 2).

Autorennbahn nicht in Gesichts- oder Augenhöhe betreiben, da Verlet-zungsgefahr durch herausgeschleuderte Fahrzeuge besteht.
Im Spielbetrieb können sich Fahrzeugkleinteile, wie Spoiler oder Spiegel, welche aufgrund der Originaltreue so nachgebildet werden müssen, eventuell lösen oder brechen. Um dies zu vermeiden, haben Sie die Möglichkeit, diese durch Entfernen vor dem Spielbetrieb zu schützen.

Alle Carrera Ersatzteile im Web Shop erhältlich:
carrera-toys.com/shop

Technische Daten:

Ausgangsspannung
Spielzeugtransformator:

14,8V  2 x 5,2 VA

Strommodi

- 1.) Spielbetrieb = Fahrzeuge werden über Handregler betätigt
- 2.) Ruhebetrieb/Stand-by Betrieb = Handregler werden nicht betätigt, kein Spiel, **STROMVERBRAUCH < 1 Watt / 1W**
- 3.) Aus-Zustand = Netzgerät vom Stromnetz getrennt



Dieses Produkt ist mit dem Symbol für die selektive Entsorgung von elektrischer Ausrüstung versehen (WEEE). Das heißt, dass dieses Produkt der EU Richtlinie 2002/96/EC entsprechend entsorgt werden muss, um die entstehenden Umweltschäden zu minimieren. Weitere Informationen erhalten Sie bei Ihrer lokalen oder regionalen Behörde. Aus diesem selektiven Entsorgungsprozess ausgeschlossene elektro-nische Produkte stellen wegen der Präsenz gefährlicher Substanzen eine Gefahr für die Umwelt und die Gesundheit dar.

**GB**

Please read this manual carefully and keep it for future reference. Please check the contents of the package to make sure that it is com-plete and that no damage has occurred during transportation.

Safety Notices:

WARNING! Not suitable for children under 36 months. Danger of suffocation due to small parts which may be swallowed. Caution: risk of pinching caused by function. Please save the packaging as it contains useful safety information.
The transformer is not a toy. Avoid short circuits by keeping the opposite poles away from each other.
WARNING! This toy contains magnets or magnetic components. Magnets attracting each other or a metallic object inside the human body may cause serious or fatal injuries. Seek medical attention immediately if magnets are swallowed or inhaled.

Notice for parents:

Transformers and power supply units are not suitable to be used as toys. The use of such products needs to be constantly supervised by the parents.

Check the transformer periodically for damage. Only the recommended transformer should be used.
Never use more than one transformer. In case of damage do not at-tempt to continue to use the transformer. Do not open the transformer or the speed controls. Remove the plug from the electrical socket when not in use.

Check the track, vehicles, and parts periodically for damage. Defective parts should be repaired or replaced.

The set has been designed for indoor use only. Keep liquid substances away from all electrical connections.

Keep metal objects away from the track as they can cause short cir-cuits. Vehicles travelling at high speed can fly off the track, therefore keep the track away from delicate objects to avoid damaging them.

It is not recommended to set the track up on carpet floors.

Always remove the electrical plug before cleaning or servicing the track. Never use cleaning agents or water. For best results, store the track in the original packaging when not in use.

Contacts' ends need to be brushed. It is only the ends which should touch the track. Keep contact brushes clean of dust and dirt. Check them regularly as contact brushes being badly adjusted or dirty affect road performance.

Don't lock or hold the cars while the engine is on. This may lead to overheating and engine breakdown.

Driving too fast may cause the cars veering off the track.
This is not a malfunction of the cars but a reaction on driving at very high speed. For this reason it is extremely important to slow down be-fore bends or in a loop (in case it is included in the set).

In case the track comes with a loop, the turbo-button at the speed regu-lator has to be released before the loop is left. This prevents the car from getting too fast after the loop (see page 2).

Do not operate race track at face- or eye-level – risk of injury due to cars being catapulted off the track. During operation, small car parts such as spoilers or mirrors, may come off or break. To avoid this it is possible to remove them before operation.

All Carrera spare parts are available in the webshop at:
carrera-toys.com/shop

Technical Information:

Transformer voltage
for this toy:

14,8V  2 x 5,2 VA

Electricity modes

- 1.) Operating mode = cars are operated via speed controllers
- 2.) Idle mode / Stand-by mode = speed controllers are not activated, no game, **CURRENT CONSUMPTION < 1 watt / 1w**
- 3.) Off-state = power supply unit disconnected from mains supply



This device is marked by «selective sort through» symbol related to sort through domestic, electric and electronic, waste. This means the product must be treated by a specialized «sorting/collecting» system in accordance with european directive 2002/96/CE, to reduce the impact upon environment. For more precise information, please contact your local administration. Electronic product which are not going thru special collecting, are potentially dangerous for environment and human health, because of dangerous substance.

**F**

Lire attentivement le mode d'emploi et le conserver.
Vérifier bien qu'il ne manque aucune pièce et que rien n'ait été endom-magé durant le transport.

Précautions d'emploi :

AVERTISSEMENT ! Ne convient pas aux enfants de moins de 36 mois. Risque d'asphyxie, de petits éléments pouvant être ingérés.
Attention : risque de coincement fonctionnel. Conservez l'emballage, il contient des informations importantes.
Le transformateur n'est pas un jouet. Ne pas court-circuiter les raccords du transformateur.
ATTENTION ! Ce jouet contient des aimants ou des composants magnétiques. Des aimants collés les uns aux autres ou à un objet métallique à l'intérieur du corps humain peuvent entraîner des lésions graves ou mortelles. En cas d'ingestion ou d'inhalation d'aimants, demandez immédiatement une assistance médicale.

Remarque pour les parents :

Les transformateurs et les blocs-secteurs des jouets ne sont pas des jouets et ne doivent pas être employés comme tels. Ces produits devront être utilisés sous la surveillance constante des parents.

Vérifier régulièrement que le câble, la fiche ou le bitier ne soient pas endommagés.
N'utiliser le jouet qu'avec le transformateur recommandé. En cas de dommage, ne pas se servir du transformateur. N'utiliser le circuit qu'avec un transformateur. Il est conseillé de débrancher le transfor-mateur en cas de nonutilisation prolongée. Ne pas ouvrir le coffret du transformateur, ni les régulateurs de vitesse.

Vérifier régulièrement que le circuit et les véhicules ne soient pas en-dommagés au niveau des câbles, fiches et boîtiers. Changer les pièces défectueuses. Le circuit n'est pas adapté pour un emploi en plein air ou dans des pièces humides. Tenir éloigner des liquides.

Pour éviter des courts-circuits, ne pas poser de pièces métalliques sur la piste. Ne pas installer le circuit près d'objets fragiles: en cas de sortie de piste d'une voiture, cela pourrait causer des dégâts.

La moquette n'est pas une surface de montage adaptée.

Débrancher avant de procéder au nettoyage. Ne pas utiliser de pro-duits de nettoyage ou du produits chimiques. En cas de non-utilisation, conserver le circuit à l'abri de la poussière et au sec, de préférence dans le carton d'origine.

Brosser les extrémités des frotteurs. Seules les extrémités doivent tou-cher la piste. Nettoyer régulièrement les frotteurs de la poussière et des salissures. Vérifier régulièrement leur état car des frotteurs encrassés ou mal réglés risquent de perturber la conduite.

Ne jamais maintenir ou bloquer les véhicules tant que le moteur tourne étant donné que ceci risque de provoquer une surchauffe et d'endom-mager le moteur.

Les véhicules peuvent être catapultés hors du circuit lors d'une vitesse excessive. Il ne s'agit pas d'un mauvais fonctionnement des voitures, mais d'un comportement provoqué par un excès de vitesse. Veillez donc particulièrement à réduire la vitesse à temps avant les virages et dans le ou les loopings (si contenus dans le lot).

Si le circuit comporte un looping, tu dois relâcher le bouton turbo du régulateur manuel avant de quitter le looping afin que la voiture ne soit pas trop rapide en quittant le looping (cf. page 2).

Ne pas faire de courses de voitures à hauteur du visage ou des yeux, car il y a risque de blessures en cas de projection des voitures hors du circuit. En mode de jeu, des petits éléments de la voiture, comme le becquet ou le rétroviseur qui doivent être reproduits comme tels pour rester fidèles aux originaux, risquent de se détacher voire de se briser. Pour éviter ces désagréments, vous avez la possibilité de les protéger en les enlevant avant d'activer le mode de jeu.

Toutes les pièces de rechange Carrera sont disponibles dans notre boutique en ligne: carrera-toys.com/shop

Caractéristiques techniques :

Tension de sortie du
transformateur pour ce jouet:

14,8V  2 x 5,2 VA

Modes de courant

- 1.) Mode Jeu = les véhicules sont actionnés par le régulateur manuel
- 2.) Mode Pause/Mode Veille = Les régulateurs manuels ne sont pas actionnés, pas de jeu, **CONSUMMATION DE COURANT < 1 watt / 1W**
- 3.) État à l'arrêt = Adaptateur secteur séparé du réseau



Cet appareil est marqué du symbole du tri sélectif relatif aux déchets d'équipements électriques et électroniques. Cela signifie que ce produit doit être pris en charge par un système de collecte sélectif conformé-ment à la directive européenne 2002/96/CE afin de pouvoir soit être recyclé soit démantelé afin de réduire tout impact sur l'environnement. Pour plus de renseignements, vous pouvez contacter votre adminis-tration locale ou régionale. Les produits électroniques n'ayant pas fait l'objet d'un tri sélectif sont potentiellement dangereux pour l'environ-nement et la santé humaine en raison de la présence de substances dangereuses.



E

Por favor, lea las instrucciones atentamente y guárdelas para futura referencia. Por favor, compruebe los contenidos de la caja para asegurarse de que está completo y no ha sufrido ningún daño durante el transporte.

Información de seguridad:

ADVERTENCIA! No adecuado para niños menores de 36 meses. Peligro de asfixia por piezas pequeñas que pueden tragarse. Atención: peligro de pillarse los dedos debido a la función. Por favor, conserve el embalaje ya que contiene información útil sobre seguridad. El transformador no es un juguete. Evite los cortocircuitos manteniendo separados los polos opuestos. **¡ATENCIÓN!** Este juguete contiene imanes o componentes magnéticos. La unión de los imanes entre sí o a un objeto metálico dentro del cuerpo humano puede provocar lesiones graves o mortales. Si se han tragado o inhalado los imanes, busque atención médica inmediata.

Advertencia a los padres:

Los transformadores y los bloques de alimentación para juguetes no deben ser usados como juguetes. Este juguete debe ser montado por un adulto. El uso de estos productos debe tener lugar bajo vigilancia constante de los padres.

Revise el transformador periódicamente. Solo debe utilizarse el transformador recomendado. Nunca utilice más de un transformador. En caso de avería, no intente seguir utilizando el transformador. No abra el transformador ni los mandos. Retire el enchufe de la toma de corriente cuando no lo esté utilizando.

Revise la pista, vehículos y piezas periódicamente. Las piezas defectuosas deben ser reparadas o reemplazadas.

Este juego ha sido diseñado para ser utilizado solo dentro de casa. Mantenga las sustancias líquidas alejadas de todas las conexiones eléctricas. Mantenga los objetos metálicos alejados de la pista, ya que pueden causar cortocircuitos. Los vehículos que circulan a alta velocidad pueden salirse de la pista, por lo tanto mantenga alejado de la pista cualquier objeto delicado para evitar que resulte dañado.

No está recomendado montar la pista sobre suelos con alfombras.

Quite siempre el enchufe antes de limpiar o realizar el mantenimiento de la pista. No utilice nunca productos de limpieza ni agua. Para obtener mejores resultados, guarde siempre la pista en el embalaje original cuando no la esté utilizando.

Limpiar con un cepillo los extremos de las escobillas de contacto cuidando que sólo éstos tengan contacto con la pista y eliminando periódicamente la suciedad y el polvo.

Compruebe su estado periódicamente ya que las escobillas sucias y desajustadas perjudican el rendimiento.

No sujetar ni bloquear los vehículos con el motor en marcha, ya que ello puede provocar su sobrecalentamiento y deteriorarse el motor. Los vehículos pueden caerse de la pista si van demasiado deprisa. Esto no es un mal funcionamiento de los vehículos, sino que es causado simplemente por conducir demasiado deprisa.

Por ello debe procurarse, sobre todo, reducir a tiempo la velocidad antes de alcanzar las curvas y en el looping (en el caso de que esté contenido en el juego). Si la pista contuviese un looping, antes de salir del looping, debería soltarse el botón Turbo del regulador manual, para que el vehículo no vaya demasiado deprisa después del looping (véase Pág. 2).

No utilizar la pista de carreras a nivel de la cara o de los ojos ya que existe peligro de lastimarse por coches expulsados. En las carreras, las piezas pequeñas del coche, como spoilers o retrovisores exteriores, montadas en el vehículo por tratarse de una copia fiel del original, podrían desprenderse o incluso romperse. Para evitarlo es posible quitarlas antes de la carrera.

Todos los repuestos de Carrera pueden adquirirse en el web shop: carrera-toys.com/shop

Información técnica:

Voltaje del transformador para este juguete:

 14,8V --- 2 x 5,2 VA

Modos de corriente

- 1.) Funcionamiento del juego = los vehículos son accionados mediante reguladores manuales
 - 2.) Reposo/Funcionamiento Stand-by = no se accionan los reguladores manuales, no hay juego
- CONSUMO DE CORRIENTE < 1 vatio / 1W**
- 3.) Estado apagado = fuente de alimentación no conectada a la corriente



Este producto lleva el símbolo de clasificación selectiva para desechos eléctricos y de equipos electrónicos (WEEE). Esto significa que este producto deberá manipularse de acuerdo con la Norma Europea 2002/96/EC para ser reciclado o desmantelado para disminuir el impacto medioambiental. Para obtener más información, póngase en contacto con las autoridades locales o regionales. Los productos electrónicos que no están incluidos en este proceso de clasificación selectiva son potencialmente peligrosos para el medio ambiente y la salud de los seres humanos debido a la presencia de sustancias peligrosas.

AGE 6+   

P

Leer atentamente as instruções de serviço e guardá-las. Controlar se o conteúdo da caixa está completo e se apresenta eventuais danos de transporte.

Indicações de segurança:

ADVERTÊNCIA! Inadequado para crianças com idade inferior a 36 meses. Perigo de asfixia devido a peças pequenas que podem ser engolidas. Atenção: Risco de entalar por motivos funcionais. Guarde a embalagem, pois aí encontrará avisos importantes. O transformador não é brinquedo. As ligações dos transformadores não devem ser curto-circuitadas. **ATENÇÃO!** Este brinquedo contém ímanes ou componentes magnéticos. Os ímanes que se atraem ou aderem a um objecto metálico no interior do corpo humano podem causar lesões graves ou até mortais. Procurar assistência médica imediata em caso de ingestão ou inalação de ímanes.

Informação para os pais:

Transformadores e fontes de alimentação para brinquedos não são apropriados para serem utilizados como brinquedos. A utilização destes produtos deve ocorrer sob constante vigilância dos pais.

Controlar regularmente se há danos nos fios, fichas ou na caixa. Apenas operar o brinquedo com transformadores recomendados. No caso de dano, o transformador não deve ser reutilizado. A pista de corrida só deve ser operada com um transformador. É recomendável separar o transformador da rede eléctrica durante longos períodos sem brincar. Não abrir a caixa do transformador e a do regulador de velocidade.

Controlar regularmente, se a pista e os carros apresentam danos nos fios, fichas e caixas. Substituir peças defeituosas.

A pista de corrida não é apropriada para a utilização ao ar livre ou em recintos húmidos. Manter líquidos afastados. Não colocar peças metálicas sobre a pista, para evitar cortocircuitos. Não instalar a pista perto de objectos sensíveis, pois os carros podem ser catapultados da pista e causar danos.

Carpete não é uma superfície apropriada para montagem.

Tirar a ficha da tomada antes de limpar. Não utilizar solventes ou produtos químicos para a limpeza. Quando não é utilizada, a pista deve ser guardada protegida contra pó e seca, de preferência dentro da embalagem original.

Alinhar as extremidades das escovas. Somente as extremidades das escovas devem tocar na pista. Remover regularmente pó e sujidade das escovas. Controlar regularmente o estado das escovas. Escovas sujas ou mal ajustadas influenciam negativamente o funcionamento.

Não segure os automóveis nem os bloqueie quando o motor estiver ligado, esta atitude pode levar a sobreaquecimento e a danos no motor.

Os automóveis podem sair fora da pista, se forem conduzidos a uma velocidade alta demais. Isto não é uma função errada dos automóveis, mas sim provocado por uma condução demasiado rápida. Por esta razão é estritamente necessário reduzir, com tempo, a velocidade antes de curvas e no "looping" (se existir no conjunto).

Se na pista estiver incluído um "looping", antes de sair deste, o botão turbo no regulador manual deve ser solto para que o automóvel, depois do "looping", não ande depressa demais (vide a pag. 2).

Não colocar a pista de carros à altura da cara ou da vista, dado que isso poderá causar perigo de ferimento devido aos carros que se posam despistar.

Numa corrida, pequenas peças do veículo, como spoiler e espelhos, necessárias para que o carro corresponda ao modelo original, podem soltar-se ou quebrar. Para que isso seja evitado, essas peças podem ser removidas antes da corrida.

Todas as peças sobresselentes da Carrera podem ser adquiridos no Web Shop: carrera-toys.com/shop

Dados técnicos:

Tensão de saída do transformador do brinquedo:

 14,8V --- 2 x 5,2 VA

Modos de corrente eléctrica

- 1.) Funcionamento lúdico = os veículos são actuados através do regulador manual
 - 2.) Funcionamento em repouso/Funcionamento stand-by = os reguladores manuais não são actuados, jogo de diversão inactivo
- CONSUMO DE CORRENTE ELECTRICA < 1 watt / 1W**
- 3.) Estado desligado = o bloco de alimentação não está ligado à rede eléctrica



Este produto contém o símbolo de classificação de destruição de produtos eléctricos e electrónicos (WEEE), o que significa que o mesmo deve ser manuseado de acordo com a Directiva Europeia 2002/96/EC, de modo a ser reciclado ou desmantelado, minimizando o seu impacto no meio ambiente. Para mais informação, contacte as autoridades locais ou regionais. Os produtos electrónicos não incluídos no processo de escolha selectiva são potencialmente perigosos para o ambiente e para a saúde pública, devido à presença de substâncias perigosas.

AGE 6+   

I

Leggere attentamente e conservare con cura le istruzioni per l'uso. Controllare che il contenuto della scatola sia completo e non presenti danni dovuti al trasporto.

Avvertenze di sicurezza:

ATTENZIONE! Non adatto a bambini di età inferiore ai 36 mesi. Pericolo di soffocamento per ingestione di pezzi piccoli. Attenzione: pericolo di schiacciamento dovuto al funzionamento. Conservare l'imballo perché contiene importanti indicazioni. Il trasformatore non è un giocattolo. Non cortocircuitare i collegamenti del trasformatore. **AVVERTENZA!** Questo oggetto contiene magneti o componenti magnetici. Un magnete che si attacca a un altro magnete o a un oggetto metallico all'interno del corpo umano può provocare lesioni gravi o mortali. In caso di ingestione o inalazione di magneti, richiedere immediatamente assistenza medica.

Avvertenza per i genitori:

I trasformatori e gli alimentatori per giocattoli non devono essere considerati a loro volta giocattoli. I bambini ne possono fare uso solo in presenza dei genitori.

Controllare regolarmente che il trasformatore non presenti danni al filo, alla spina o al rivestimento esterno. Usare il giocattolo solo con i trasformatori consigliati. In caso di guasto il trasformatore non deve più venire usato. Usare la pista solo con un trasformatore. In caso di pause prolungate di gioco consigliamo di staccare il trasformatore dalla presa di alimentazione. Non aprire il rivestimento esterno o i regolatori di velocità.

Controllare regolarmente che la pista e le vetture non presentino danni ai fili, alle spine e ad i rivestimenti esterni. Sostituire le parti difettose. La pista automobilistica non è adatta per il funzionamento all'aperto o in locali umidi. Tenere lontani i liquidi.

Non appoggiare parti metalliche sulla pista per evitare corti circuiti. Non montare la pista nelle dirette vicinanze di oggetti fragili, perché le vetture che sbandano ed escono di pista possono causare danni.

La moquette non è una base adatta per il montaggio.

Prima di pulirla stacca la spina dalla presa di alimentazione. Per la pulizia non usare solventi o prodotti chimici.

Se non viene usata, tenere la pista in luogo asciutto e al riparo dalla polvere, possibilmente nella confezione originale.

Spazzolare le estremità del cursore. Solo le estremità del cursore devono toccare la pista. Pulire regolarmente il cursore. Controllare regolarmente che il cursore sia ben messo perché mal regolato o sporco limita le prestazioni della corsa.

Non tenere fermi o bloccati i veicoli con il motore acceso, perché questo può causare surriscaldamento e danni al motore.

I veicoli possono uscire dalla pista a causa della velocità troppo elevata. Questo non dipende da un malfunzionamento dei veicoli, bensì dall'eccesso di velocità. Per questo si deve assolutamente ridurre tempestivamente la velocità prima delle curve e nel looping (qualora esso sia compreso nel set).

Qualora la pista abbia un looping, prima di uscire dal looping è consigliabile non azionare il pulsante turbo del regolatore manuale per evitare che il veicolo sia troppo veloce all'uscita del looping (vedi pag. 2).

Non azionare l'autopista all'altezza degli occhi o del viso, le auto in corsa che sbandano ed escono dalla carreggiata possono provocare lesioni.

Durante il gioco è possibile che piccole parti dell'autoveicolo, per es. spoiler o specchietti che sono così riprodotti per restare fedeli all'originale, possano allentarsi o rompersi. Per evitare che ciò avvenga si consiglia di togliere queste piccole parti prima di iniziare il gioco.

Tutti i pezzi di ricambio Carrera sono disponibili sul Web Shop: carrera-toys.com/shop

Dati tecnici:

Tensione di uscita trasformatore del giocattolo:

 14,8V --- 2 x 5,2 VA

Modi elettrici

- 1) Gioco attivo = le vetture vengono azionate con i comandi manuali
- 2) Gioco inattivo/Stand-by = i comandi manuali non vengono azionati, nessun gioco. **CONSUMO DI CORRENTE < 1 WATT / 1W**
- 3) Stato OFF = alimentatore staccato dalla rete elettrica



Questo prodotto riporta il simbolo selettivo dei prodotti di scarto per dispositivi elettrici ed elettronici (WEEE). Ciò significa che il prodotto deve essere gestito in conformità alla Direttiva Europea 2002/96/EC per essere riciclato o smantellato per minimizzare il suo impatto sull'ambiente. Per ulteriori informazioni, si prega di contattare le vostre autorità regionali o locali. I prodotti elettronici non inclusi nel processo di scelta selettiva sono potenzialmente pericolosi per l'ambiente e la salute umana a causa della presenza di sostanze pericolose.

AGE 6+   



Lees de instructies aandachtig door en bewaar ze voor toekomstig gebruik. Kijk de inhoud van de doos na of deze compleet en niet door transport beschadigd is.

Veiligheidsinformatie:

WAARSCHUWING! Voor kinderen onder de 36 maanden niet geschikt. Verstikkingsgevaar vanwege kleine onderdelen die kunnen worden ingeslikt.

Pas op: Door bepaalde functies bestaat er klemgevaar. Verpakking bewaren i.v.m. adres en belangrijke aan.

De transformator is geen speelgoed. De stekkerpolen niet kortsluiten. **OPGELET!** Dit speelgoed bevat magneten of magnetische onderdelen. Magneten die in het menselijk lichaam aan elkaar of aan een metaal voorwerp hechten, kunnen een ernstig of dodelijk letsel veroorzaken. Raadpleeg onmiddellijk een arts indien magneten worden ingeslikt of ingeademd.

Mededeling aan de ouders:

Transformatoren en netvoedingen voor speelgoed zijn niet geschikt om als speelgoed te worden gebruikt. Het gebruik van deze producten moet voortdurend door de ouders worden gecontroleerd.

De trafo regelmatig op beschadigingen aan de kabel, stekker en behuizing controleren. Speelgoed alleen met de aanbevolen transformatoren gebruiken. Bij schade mag een trafo niet gebruikt worden. De racebaan alleen maar op één trafo aansluiten. Bij langere speelpauses wordt aanbevolen de trafo van het stroomnet te halen. De behuizing van de trafo en snelheidsregelaars niet openen.

De baan en de auto's moeten regelmatig op beschadigingen aan kabels stekkers en behuizingen gecontroleerd worden. Defecte delen wisselen. De racebaan is niet geschikt voor gebruik buiten of in natte ruimten. Vloestof van de baan houden.

Geen metalen delen op de baan leggen om kortsluiting te voorkomen. De baan niet in buurt van kwetsbare voorwerpen geruiken, omdat uit de baan vliegende auto's schade kunnen veroorzaken.

Vaste vloerbedekking of tapijt zijn geen ideale ondergrond voor een racebaan.

Voor Reiniging eerst de stekker uittrekken. Geen oplosmiddelen of chemicaliën voor reiniging gebruiken. Als de baan niet in gebruik is, deze stofvrij en droog bewaren, het beste in de originele doos.

Eind van de slepers opborstelen. Alleen de einden van de slepers dienen contact te maken met de rijbaan. Regelmatig stof en vuil van slepers verwijderen. Controleer regelmatig de toestand van de slepers, omdat slecht ingestelde of vervuilde slepers de rijprestatie verminderen.

Voertuigen niet bij lopende motor vasthouden of blokkeren, daardoor kan er oververhitting of schade aan de motor ontstaan.

De voertuigen kunnen door te snel rijden van de weg afraken. Dit ontstaat niet, omdat de voertuigen niet goed functioneren, maar wordt door het te snel rijden veroorzaakt. Daarom moet er echt op gelet worden, dat voor bochten en gedurende de looping (indien bij set aanwezig) op tijd de snelheid wordt vermindert.

Mocht in het traject een looping zijn aangelegd, dan moet voordat de looping wordt verlaten de knop op de handbediening worden losgelaten, zodat het voertuig na de looping niet te snel is (zie pag. 2).

Racebaan niet op gezichts- of ooghoogte gebruiken omdat de kans bestaat dat eruit slingerende auto's letsel veroorzaken. Tijdens het spelen kunnen kleine voertuigonderdelen zoals spoilers of spiegels, die door hun zo waarheidsgetrouw mogelijke uitvoering zo gevormd moeten worden, mogelijk losraken of breken. Om dit te voorkomen, heeft u de mogelijkheid om ze te beschermen door ze voor het spelen te verwijderen.

Alle carrera-onderdelen in Web Shop verkrijgbaar: carrera-toys.com/shop

Technische gegevens:

Uitgangsspanning
speelgoedtransformator:

14,8V === 2 x 5,2 VA

Stroommodi

- 1.) Speelmodus = Voertuigen worden met de handregelaar bediend
- 2.) Rustmodus/Stand-by modus = De handregelaars worden niet bediend, geen spel. **STROOMVERBRUIK < 1 Watt / 1W**
- 3.) Uit toestand = De netvoeding is gescheiden van het stroomnet



Dit product is voorzien van het symbool, dat de selectieve afvalverwijdering van elektrische apparatuur weergeeft (WEEE). Dat wil zeggen dat dit product als afval moet worden verwijderd volgens de EU richtlijn 2002/96/EC, om schade die aan het milieu kan ontstaan, zo gering mogelijk te houden. Verdere informatie krijgt u bij uw lokale of regionale bestuur. De elektronische producten die uitgesloten zijn van dit selectieve afvalverwijderingsproces vormen vanwege de aanwezigheid van gevaarlijke stoffen een gevaar voor het milieu en de gezondheid.



Instrukcję obsługi należy uważnie przeczytać i zachować. Sprawdź zawartość kartonu odnośnie jego pełnego zestawu i ewentualnych uszkodzeń transportowych.

Uwagi dot. bezpiecznego użycia:

OSTRZEŻENIE! Produkt nie jest przeznaczony dla dzieci w wieku poniżej 36 miesięcy. Niebezpieczeństwo uduszenia na skutek połknięcia małych części.

Uwaga: niebezpieczeństwo zakleszczenia związane z funkcją. Proszę przechowywać opakowanie – zawiera ono ważne informacje.

Transformator nie jest zabawką. Jego zacisków nie wolno zwierać. **UWAGA!** Zabawka zawiera magnesy lub części magnetyczne. Magnesy przyciągnięte do siebie lub przywierające do przedmiotu metalowego w organizmie człowieka mogą być przyczyną poważnych, a nawet śmiertelnych obrażeń. W przypadku połknięcia magnesów lub wprowadzenia ich do dróg oddechowych należy natychmiast zwrócić się o pomoc lekarską.

Uwaga do rodziców:

Transformatory i zasilacze do zabawek nie są przeznaczone do użytkowania jako zabawki. Korzystanie z tych produktów musi się odbywać pod stałym nadzorem rodziców.

Transformator należy regularnie sprawdzać, czy nie wykazuje uszkodzeń kabli, wtyczki lub obudowy. Zabawka może być używana jedynie z zalecanym transformatorem. Po wystąpieniu uszkodzenia nie wolno ponownie używać danego transformatora. Tor wysięgowy należy zasilać tylko jednym transformatorem. Przy dłuższych przerwach w użytkowaniu zabawki zaleca się odłączenie transformatora z sieci elektrycznej. Obudowy transformatora i regulatorów prędkości nie wolno otwierać.

Tor i pojazdy muszą być regularnie sprawdzane, czy nie wykazują uszkodzeń kabli, wtyczki lub obudowy. Uszkodzone części należy wymienić. Tor wysięgowy nie jest przeznaczony do używania na dworze lub w wilgotnych pomieszczeniach.

Kontakt z pyłami jest niedozwolony. W celu uniknięcia śpięć nie wolno kłaść na tor części z metalu.

Tor nie może być ustawiany w pobliżu delikatnych przedmiotów, ponieważ pojazdy wyrzucone z toru mogłyby spowodować ich uszkodzenie.

Wykładzina dywanowa nie jest właściwym podłożem dla ustawienia toru. Przed czyszczeniem należy wyciągnąć wtyczkę z sieci. Nie wolno używać żadnych rozpuszczalników lub innych chemikaliów do czyszczenia. Tor należy przechowywać w suchym miejscu bez kurzu, najlepiej w oryginalnym kartonie. Wyszczotkować końcówki ślizgaczy. Tylko końcówki ślizgaczy powinny dotykać toru jazdy. Regularnie czyszczyć końcówki ślizgaczy z kurzu i brudu.

Regularnie sprawdzać stan ślizgaczy, ponieważ ich złe ustawienie lub zabrudzenie może wpłynąć na jakość jazdy. Przy zbyt szybkiej jeździe pojazdy mogą wypadać z toru. Nie wynika to z ich wadliwego działania, lecz jest wynikiem zbyt szybkiej jazdy. Dlatego należy zwracać uwagę na to, by przed zakrętami i w pętłach (jeśli są dostępne w zestawie) prędkość odpowiednio wcześniej została zredukowana.

Jeśli trasa zawiera pętlę, wówczas przed opuszczeniem pętli należy zwolnić przycisk „turbo” znajdujący się na regulatorze ręcznym, tak by pojazd po opuszczeniu pętli nie jechał za szybko (patrz str. 2). Nie należy przytrzymywać ani blokować pojazdów przy pracującym silniku, ponieważ może to doprowadzić przegrzania się i uszkodzenia silnika. Nie używać torów na wysokości twarzy lub oczu ze względu na możliwość wystąpienia ryzyka obrażeń w skutek wypadnięcia pojazdu z toru.

W czasie wyścigu drobne części samochodów, takie jak spojler lub lusterka, które muszą być odtworzone ze względu na wierność oryginałowi, mogą się odrywać lub łamać. W celu uniknięcia takich sytuacji masz możliwość zabezpieczenia ich zdejmując je przed wyścigiem.

Wszystkie części zamienne Carrera dostępne w sklepie internetowym: carrera-toys.com/shop

Dane techniczne:

Napięcie wyjściowe
transformator Zabawki:

14,8V === 2 x 5,2 VA

Tryby prądu

- 1.) Gra = pojazdy zostają uruchomione regulatorem ręcznym
- 2.) Stan spoczynku / Stand-by = regulatory ręczne nie są uruchomione, przerwa w grze. **Zużycie prądu < 1 Wat / 1 W**
- 3.) Odłączenie od prądu = Zasilacz sieciowy odłączony od sieci elektrycznej



Produkt posiada oznaczenie selektywnego sortowania odpadów z urządzeń elektrycznych i elektronicznych (WEEE). Oznacza to, że podczas przetwarzania lub demontażu produktu należy postępować zgodnie z Dyrektywą europejską 2002/96/WE, aby zminimalizować negatywny wpływ na środowisko. W celu uzyskania dalszych informacji, należy skontaktować się z władzami lokalnymi lub regionalnymi. Produkty elektroniczne, które nie zostaną poddane procesowi selektywnego sortowania są potencjalnie niebezpieczne dla środowiska i zdrowia ludzi, ponieważ zawierają niebezpieczne substancje.



A használati utasítást figyelmesen olvassa el és őrizzze meg! Ellenőrizze a doboz tartalmát, hogy nem hiányos-e, nincsenek-e szállítási sérülések.

Biztonsági előírások:

FIGYELMEZTETÉS! 36 hónap alatti gyermekeknek nem adható. Fulladásveszély a lenyelhető apró részek miatt. Figyelem! Működésből eredő beszorulás veszélye. Őrizze meg a csomagolást, mert fontos tudnivalókat tartalmaz. A transzformátor nem játékszer. A trafo csatlakozásait nem szabad rövidrezárni.

FIGYELEM! Ez a játék mágneset vagy mágneses alkatrészt tartalmaz. Az emberi test belsejében az egymáshoz vagy más fémtárgyhoz tapadó mágnesek súlyos vagy halálos sérülést okozhatnak. Azonnal kérjen orvosi segítséget a mágnes lenyelése vagy belélegzése esetén!

Útmutató a szülők számára:

A játékszernek transzformátorai és hálózati csatlakozói nem alkalmasak játszásra. Ezen termékek használata csak állandó szülői felügyelet mellett lehetséges. A trafót rendszeresen ellenőrizze, hogy nincsenek-e sérülések a vezetéken, a villás dugón vagy a házban. A játékot csak a javasolt transzformátorokkal üzemeltessék. Sérülés esetén a transzformátort nem szabad tovább használni. A versenypályát csak egy transzformátorral üzemeltessék. Hosszabb játékszünetek esetén javasoljuk, hogy a pályát kapcsolják le a hálózatról. A trafo és a sebességszabályozók házat ne nyissák ki.

A pályát és a járműveket rendszeresen ellenőrizni kell, hogy nincsenek-e sérülések a helyeztetésben, a villás dugókon és a házban. A hibás részeket ki kell cserélni. Az autóversenypálya nem használható a szabadban vagy nedves helyiségekben. Tartsa távol a folyadékokat! A rövidzárlat elkerülése érdekében ne rakjon fémdarabokat a pályára! A pályát ne állítsa fel érzékeny tárgyak közelében, mert a pályáról kisodródott járművek sérüléseket okozhatnak.

A pályát nem ajánlatos padlószőnyegen felállítani. Tisztítás előtt húzza ki a hálózati csatlakozót!

A tisztítás-hoz ne használjon oldószereket vagy vegyszereket! A használaton kívül helyezett pályát pormentes és száraz helyen tartsa, a legjobb, ha az eredeti dobozban tárolja. A csúszóérintkező végeit beállítani. Csak a csúszóérintkező végei érintkezzenek a pályával. A csúszóérintkezőt rendszeresen kell tisztítani és pormentesíteni. A csúszóérintkező állapotát rendszeresen ellenőrizni kell, mivel a hibásan beállított vagy elkoszolódott érintkező a menetteljesítményt befolyásolhatja. A járműveket ne tartsa vissza vagy ne gátolja haladásukat motorjuk működése közben, mivel ezáltal túlmelegedhetnek és megsérülhet a motorjuk. A járművek a túl gyors közlekedés következtében elhagyhatják pályájukat. Ez nem a járművek meghibásodásának a következménye, oka a túl gyors közlekedés. Emiatt feltétlenül figyelni kell, hogy a fordulókat előtt és a hurokban (amennyiben a készlet tartalmazza ezeket) a sebességet idejében csökkentse.

Amennyiben az útvonal hurok tartalmaz, annak érdekében, hogy a jármű ne legyen túl gyors a hurok után, a hurok elhagyása előtt ki kell engedni a kézi szabályozón a turbo gombot (lásd 2. oldal).

Az autópályát ne használjuk arc- illetve szemmagasságban, mivel a járművek iredülhetnek és sérülést okozhatnak. A pályán a járműalkatrészek, pl. a légterelő vagy a tükör, melyek az eredeti hű másaként készülnek, esetleg eltérhetnek. Ezt elkerülendő, ezeket a részeket a pályán való használatkor eltávolíthatja, ezzel is védve azokat.

Minden Carrera alkatrész kapható a következő címen található webáruházban: carrera-toys.com/shop

Műszaki adatok:

A játék-transzformátor
kimenő feszültsége:

14,8V === 2 x 5,2 VA

Energia üzemmódok

- 1.) Játék üzemmód = a járművek a kézi szabályzóval irányíthatók
- 2.) Nyugalmi üzemmód/készletli üzemmód = a kézi szabályzók nem használhatóak, nem lehet játszani. **ENERGIAFOGYASZTÁS < 1 W**
- 3.) Kapocsolt állapot = a tápegység le van választva az elektromos hálózatról



Ezt a terméket az elektromos berendezések szelektív gyűjtésére vonatkozó szimbólummal látták el (WEEE). Ez azt jelenti, hogy a környezeti károsodás minimalisra csökkentése érdekében jelenterméket a 2002/96/EK irányelvnek megfelelően kell kezelni. További információt a helyi önkormányzatoknál, valamint a területi hivataloknál kaphat. A szelektív gyűjtési folyamatból kizárt elektronikai termékek a bennük lévő veszélyes anyagok miatt veszélyt jelentenek a környezetre és az egészségre.



Návod k použití si pečlivě přečtěte a uschovejte. Překontrolujte obsah krabice, zda obsahuje všechny díly a zda nedošlo k jejich poškození při přepravě.

Bezpečnostní upozornění:

UPOZORNĚNÍ! Není vhodné pro děti mladší než 36 měsíců. Nebezpečí udusení při případném spolknutí malých součástek.
Pozor: Při používání hračky nebezpečí skřípnutí. Obal uschovejte, neboť jsou na něm uvedena důležitá upozornění.
Transformátor není na hrani. Nezkratujte kontakty transformátoru.
POZOR! Tato hračka obsahuje magnety nebo magnetické části. Magnety přitahují se k sobě navzájem nebo ke kovovému předmětu uvnitř lidského těla mohou způsobit vážné nebo smrtelné zranění. V případě spolknutí či vdechnutí magnetů vyhledejte okamžitou lékařskou pomoc.

Upozornění rodičům:

Pravidelně kontrolujte, není-li poškozeno vedení, zástrčka nebo kryt transformátoru. Provozujte hračku výhradně s doporučeným typem transformátoru. Poškozený transformátor dále rozhodně nepoužívejte. Autodráhu provozujte jen s jedním transformátorem. Při delším nepoužívání odpojte transformátor od elektrické sítě. Neotvírejte kryt transformátoru a regulátorů rychlosti.

Pravidelně kontrolujte, není-li poškozeno vedení, zástrčky nebo kryt dráhy a vozídel. Vadné součástky vyměňte. Autodráha není určena pro provoz venku nebo ve vlhkých prostorech. Chraňte ji před vlhkostí.

Nepokládejte na dráhu žádné kovové součástky, mohlo by dojít ke zkratu. Neprovazujte dráhu v bezprostřední blízkosti cenných předmětů, při vymrštění vozu z dráhy by mohlo dojít k jejich poškození.

Koberec není vhodným podkladem pro instalaci autodráhy.

Před čištěním vytáhněte zástrčku ze zásuvky. K čištění nepoužívejte ředidla nebo chemikálie. Jestliže autodráhu nepoužíváte, uložte ji na suchém a bezprašném místě, nejlépe v originálním obalu.

Rozložte do vějíře konce kontaktních kartáčků. Dráhy by se měly dotýkat pouze konce kontaktních kartáčků. Kontaktní kartáčky pravidelně zbavujte prachu a nečistot. Pravidelně kontrolujte stav kontaktních kartáčků, neboť špatně nastavené resp. znečištěné kontaktní kartáčky snižují jízdní výkon.

Je-li motor v chodu, vozidla nezadržujte a neblokujte, dochází tím k přehřátí a poškození motoru.

Při rychlé jízdě mohou vozidla vylézt z dráhy. Není to funkční závada výrobku, nýbrž důsledek příliš rychlé jízdy. Dbejte proto, abyste před zatáčkami nebo v loopingu (je-li v sadě obsažen) závčas snížili rychlost.

Obsahuje-li trať looping, uvolněte vždy tlačítko „Turbo“ na ručním regulátoru, než vozidlo opustí looping, aby se snížila jeho rychlost (viz strana 2).
Autodráhu nepoužívejte v úrovni obličejů nebo ve výšce očí, protože hrozí nebezpečí poranění v případě vymrštění nějakého vozidla z dráhy.

Při běžném provozu se mohou uvolnit nebo prasknout drobné díly, jako je spoiler nebo zrcátka, které jsou vyrobeny věrně podle předlohy. Abyste tomu zabránili, můžete je oddělat před jejich jízdou po dráze.

Všechny náhradní díly Carrera jsou k dostání v shopu na webových stránkách:
carrera-toys.com/shop

Technické údaje:

Výstupní napětí transformátoru:

14,8V === 2 x 5,2 VA

Průdové režimy

- Hrací režim = vozidla jsou ovládána ručním ovladačem
 - Klídkový režim/Stand-by režim = ruční regulátory nejsou ovládány, žádná hra
- SPOTŘEBA PROUDU < 1 watt / 1W**
- Stav vypnutý = síťový napáječ je odpojen od elektrické sítě



Tento výrobek je opatřen symbolem pro tříděnou likvidaci elektrického a elektronického odpadu (WEEE). To znamená, že se tento výrobek musí likvidovat v souladu s směrnici EU 2002/96/EC, aby se minimalizovaly vzniklé škody na životním prostředí. Další informace získáte u svého místního nebo regionálního úřadu. Elektrické a elektronické výrobky vyřazené z tohoto tříděného procesu likvidace odpadu představují kvůli přítomnosti nebezpečných látek nebezpečí pro životní prostředí a zdraví.

AGE 6+  

Pozorne prečítajte a uschovajte návod na obsluhu. Skontrolovať obsah kartónu na kompletnosť a prípadné poškodenie počas transportu.

Bezpečnostné pokyny:

VAROVANIE! Nevhodné pre deti do 36 mesiacov. Prehltnutím malých dielov hrozí nebezpečenstvo udusenia.
Pozor: Počas činnosti hrozí nebezpečenstvo zovretia. Obal uschovajte, pretože obsahuje dôležité pokyny.
Transformátor nie je hračka. Pripojenia transformátora nespájajte na krátko.
POZOR! Táto hračka obsahuje magnety alebo magnetické súčiastky. Magnety, ktoré držia spolu alebo ktoré sa pripoja ku kovovému predmetu vnútri ľudského tela, môžu spôsobiť vážne alebo smrteľné zranenie. V prípade prehltnutia alebo vdychnutia magnetov okamžite vyhľadajte lekársku pomoc.

Upozornenie pre rodičov:

Transformátor pravidelne kontrolujte na poškodenia prívodného kábla, zástrčku, kryt. Hračku prevádzkujte len s doporučenými transformátormi. Pri poškodení sa transformátor nesmie viac používať. Pretekársku dráhu prevádzkujte len s jedným transformátorom. Pri dlhších prestávkach medzi hrami sa odporúča, odpojiť transformátor od napájovej siete. Kryt transformátora a regulátor rýchlosti neotvárať.

Dráha a vozidlá sú kontrolované pravidelne na poškodenia vodičov, zástrčiek a krytov. Poškodené diely vymeniť.

Automobilová pretekárska dráha nie je vhodná pre prevádzku na vofnom priestranstve alebo vo vlhkých priestoroch. Neumiestňovať do blízkosti kvapalín.

Na dráhu neumiestňovať žiadne kovové predmety, aby sa zabránilo skratom. Dráhu neumiestňovať do bezprostrednej blízkosti citlivých predmetov, pretože z dráhy vyhodené vozidlá môžu spôsobiť poškodenia.

Podlahy z kobercov nie sú vhodnými podkladmi na postavenie dráhy. Pred čistením vytiahnuť sieťovú zástrčku. Na čistenie nepoužívať žiadne rozpušťačľa alebo chemikálie. Pri nepoužívaní uschovať dráhu v suchom prostredí chránenom pred prachom, najlepšie v originálnom kartóne.

Konce zberačov rozvetviť. Jazdnej dráhy sa majú dotýkať len konce zberačov. Zberače pravidelne čistiť od prachu a špiny. Kontrolovať pravidelne stav zberačov, lebo zle nastavené, príp. znečistené zberače ovplyvňujú jazdný výkon.

Vozidlá nezachytávať alebo neblokovať pri bežiacom motore, tým môže prísť k prehriatiu a škodám na motoroch.

Vozidlá môžu prirýchlo jazdu odbočiť z dráhy. Toto nie je chybnou funkciou vozidiel, ale je to spôsobené prirýchlou jazdou. Preto bezpodmienečne dbať na to, aby sa rýchlosť pred zákrutami a v loopingoch (ak sú obsiahnuté v sade) v pravý čas znížila.

Ak by dráha mala obsahovať lopping, tak by sa pred upustením loopingu na ručnom regulátore malo pusťiť tlačidlo Turbo, aby vozidlo po loopingu nebolo prirýchle. (pozri stranu 2).
Autodráhu nepoužívajte v úrovni tváre alebo vo výške očí, pretože hrozí nebezpečenstvo poranenia v prípade vymrštenia nejakého vozidla z dráhy.

Pri hrani sa môžu malé časti vozidiel, ako spojler alebo zrkadlo, ktoré musia byť tak zostrojené kvôli originálnej podobe, poprípade uvoľniť alebo zlomiť. Aby sa tomuto zabránilo, máte možnosť, tieto pred hraním chrániť, tým že ich odoberte.

Všetky náhradné diely Carrera dostať v internetovom obchode:
carrera-toys.com/shop

Technické údaje:

Výstupné napätie Hrací transformátor:

14,8V === 2 x 5,2 VA

Průdové režimy

- Hrací režim = vozidlá sú ovládané ručným ovladačom
 - Pokojový režim/Stand-by režim = ručné regulátory nie sú ovládané, žiadna hra
- SPOTREBA PRŮDU < 1 watt / 1 W**
- Stav vypnuté = sieťový napájač je odpojený od elektrickej siete



Tento výrobok je označený symbolom pre selektívne likvidovanie elektrickej výbavy (WEEE). To znamená, že tento výrobok musí byť odstránený zodpovedajúci nariadeniu EU 2002/96/EC, aby sa minimalizovali vzniknuté škody na životnom prostredí. Ďalšie informácie získate na Vašom miestnom alebo regionálnom úrade. Z tohto selektívneho procesu likvidácie vylúčené elektrické výrobky predstavujú kvôli prítomnosti nebezpečných látok nebezpečenstvo pre životné prostredie a zdravie.

AGE 6+  

Διαβάστε προσεκτικά και κρατήστε τις οδηγίες χρήσης. Ελέγξτε το περιεχόμενο του χαρτονιού εάν είναι πλήρες και εάν φέρει πιθανές φθορές από την μεταφορά.

Οδηγίες ασφαλείας:

ΠΡΟΕΙΔΟΠΟΙΗΣΗ! Ακατάλληλο για παιδιά κάτω των 36 μηνών. Κίνδυνος ασφυξίας λόγω μικρών αντικειμένων που μπορούν να καταπιωθούν. Προσοχή: κίνδυνος πιασίματος: κάποιου μέρους του σώματος που απορριπεί από την λειτουργία. Διατηρήστε την συσκευασία διότι περιέχει σημαντικές οδηγίες.
Ο μετασχηματιστής δεν είναι παιχνίδι. Μην βραχυκυκλώνετε τους ακροδέκτες του μετασχηματιστή.
Προσοχή! Το παιχνίδι αυτό περιέχει μαγνήτες ή μαγνητικά εξαρτήματα. Οι μαγνήτες, αν προσκολληθούν μεταξύ τους ή με μεταλλικό αντικείμενο μέσα στο ανθρώπινο σώμα, μπορούν να προκαλέσουν σοβαρό ή θανατηφόρο τραυματισμό. Σε περίπτωση κατάποσης ή εισπνοής μαγνητών, πρέπει να ζητήσετε αμέσως ιατρική βοήθεια.

Οδηγία για τους γονείς: Μετασχηματιστές και τροφοδοτικά για παιχνίδια δεν ενδείκνυται για χρήση σαν παιχνίδια. Η χρήση αυτών των προϊόντων πρέπει να γίνεται υπό στενή παρακολούθηση των γονέων. Ελέγξτε σε τακτά χρονικά διαστήματα τον μετασχηματιστή για φθορές στο καλώδιο, στην πρίζα ή στο περιβλήμα. Να κάνετε χρήση του παιχνιδιού μόνο με προτεινόμενους μετασχηματιστές. Σε περίπτωση βλάβης, ο μετασχηματιστής δεν επιτρέπεται να χρησιμοποιηθεί πια. Κάντε χρήση του αυτοκινητοδρόμου μόνο με έναν μετασχηματιστή.

Σε περίπτωση μεγαλύτερων παύσεων από το παιχνίδι, προτείνουμε να βγάξετε τον μετασχηματιστή από το ρεύμα. Μην ανοίγετε τα περιβλήματα του μετασχηματιστή και των ρυθμιστών ταχύτητας. Ελέγξτε σε τακτά χρονικά διαστήματα το αυτοκινητόδρομο και τα οχήματα για φθορές στα καλώδια, στις πρίζες και στα περιβλήματα. Αλλάξτε τα χαλασμένα μέρη.

Το αυτοκινητόδρομο δεν είναι κατάλληλο για χρήση σε εξωτερικούς ή σε υγρούς χώρους. Διατηρήστε το μακριά από υγρασία. Μην τοποθετείτε μεταλλικά αντικείμενα στο αυτοκινητόδρομο για την αποφυγή βραχυκυκλωμάτων. Σε περίπτωση βραχυκυκλώματος αναβόσβηνει το LED στην ράγα σύνδεσης. Σε αυτήν την περίπτωση διακόπεται η παροχή ρεύματος στο αυτοκινητόδρομο για την αποφυγή περπατήριου ζημιών.

Αποσυνδέστε και επανασυνδέστε την πρίζα του μετασχηματιστή από το ρεύμα για να συνεχίσετε το παιχνίδι. Μην τοποθετείτε το αυτοκινητόδρομο κοντά σε ευαίσθητα αντικείμενα, διότι οχήματα που πατώνται από την πίστα μπορούν να προκαλέσουν ζημιές. Τα χαλιά δεν αποτελούν κατάλληλα υποστρώματα για το στήσιμο. Πριν τον καθαρισμό να το βγάξετε από την πρίζα. Μην κάνετε χρήση διαλυτικών ή χημικών για τον καθαρισμό. Σε περίπτωση που δεν κάνετε χρήση του αυτοκινητοδρόμου εναποθέστε το σε στεγνό μέρος προστατευμένο από την σκόνη, καλύτερα στην αρχική συσκευασία. Απομακρύνετε τις απολήξεις επαφής σε ριπιδόχοι διάταξη. Μόνο οι απολήξεις επαφής πρέπει να είναι σε επαφή με το αυτοκινητόδρομο. Καθαρίζετε σε τακτά χρονικά διαστήματα τις απολήξεις από σκόνη και βρωμιά.

Ελέγξτε σε τακτά χρονικά διαστήματα την κατάσταση των απολήξεων, διότι απολήξεις που δεν είναι σωστά ρυθμισμένες ή φέρουν βρωμιές επηρεάζουν την απόδοσή. Μην μπλοκάρετε ή κρατάτε σφιχτά τα οχήματα όταν δουλεύει η μηχανή, διότι μπορεί να προκληθούν ζημιές στην μηχανή λόγω υπερθέρμανσης. Τα οχήματα μπορούν να εξφενδωνθούν από την πίστα σε περίπτωση πολύ γρήγορης οδήγησης. Αυτή δεν είναι δυσλειτουργία των οχημάτων αλλά συμβαίνει όταν οδηγάτε πολύ γρήγορα.

Για τον λόγο αυτό προεξέτε και μείωσε ταχύτητα την κατάλληλη στιγμή πριν από στρόφα ή το Loop (εάν συμπεριλαμβάνεται στο set). Εάν η διαδρομή περιλαμβάνει Loop, τότε πρέπει πριν την έξοδο από το Loop να αφήσετε το κουμπί του τούρμπο στον ρυθμιστή του χειρός, για να μην αναπτύξει το όχημα υπερβολική ταχύτητα μετά το Loop (βλ. σελίδα 2).

Μην κάνετε χρήση του αυτοκινητοδρόμου στο ύψος του προσώπου ή των ματιών, διότι υπάρχει κίνδυνος τραυματισμού από τα οχήματα που εξφενδωνίζονται. Κατά το παιχνίδι, μπορούν μικρά κομμάτια από τα οχήματα όπως αεροτομές ή καθρέφτες, τα οποία κατασκευάστηκαν έτσι προκειμένου να είναι ίδια με τα αυθεντικά, να χαλαρώσουν ή να σπάσουν. Για την αποφυγή αυτού του γεγονότος, έχετε την δυνατότητα να τα απομακρύνετε για να τα προστατεύσετε πριν να ξεκινήσετε να παίξετε.

Όλα τα ανταλλακτικά Carrera μπορείτε να τα βρείτε στο κατάστημα στο διαδίκτυο: carrera-toys.com/shop

Τεχνικά χαρακτηριστικά:
Τάση εξόδου Μετασχηματιστής παιχνιδιού: 
14,8V === 2 x 5,2 VA

Καταστάσεις λειτουργίας

- Λειτουργία = ο έλεγχος των οχημάτων γίνεται με τα χειριστήρια
 - Κατάσταση ρεμιάς/κατάσταση αναμονής (Stand-by) = όταν δεν γίνεται χειρισμός μέσω των χειριστήριων δεν γίνεται παιχνίδι
- ΚΑΤΑΛΛΗΛΗ ΠΕΥΜΑΤΩΣ < 1 Watt / 1W**
- Απεργοποιημένη κατάσταση = το τροφοδοτικό είναι αποσυνδεδεμένο από την πρίζα



Το προϊόν αυτό φέρει το σύμβολο για την ξεχωριστή ανακύκλωση ηλεκτρικού εξοπλισμού (WEEE). Αυτό σημαίνει ότι το προϊόν αυτό πρέπει να ανακυκλωθεί σύμφωνα με την Ευρωπαϊκή οδηγία 2002/96/EE, για την ελαχιστοποίηση των περιβαλλοντικών ζημιών που ενδέχεται να προκληθούν. Για περισσότερες πληροφορίες απευθυνθείτε στις τοπικές αρχές ή στην περιφέρειά σας. Ηλεκτρονικά προϊόντα που δεν υπόκεινται σε αυτήν την διαδικασία ξεχωριστής ανακύκλωσης, αποτελούν κίνδυνο για το περιβάλλον και την υγεία λόγω της παρουσίας επικίνδυνων συστατικών.

AGE 6+  